

Blue Peacock by DROPS Design

Strikket genser i DROPS Air. Arbeidet strikkes ovenfra og ned med patent og rundfelling.
Størrelse S - XXXL.

DROPS 230-29

DROPS Design: Modell ai-377

Garngruppe C eller A + A

STØRRELSE:

S - M - L - XL - XXL - XXXL

MATERIALER:

DROPS AIR fra Garnstudio (tilhører garngruppe C)
300-300-350-400-400-450 g farge 16, blå

PINNER:

DROPS RUNDPINNER NR 5: Lengde 40 cm og 80 cm.

DROPS RUNDPINNER NR 4: Lengde 40 cm og 80 cm.

DROPS SETTPINNER NR 5.

DROPS SETTPINNER NR 4.

Teknikken MAGIC LOOP kan brukes – da trengs kun rundpinne 80 cm i hvert pinne-nr.

STRIKKEFASTHET:

17 masker i bredden og 22 pinner i høyden med glattstrikk = 10 x 10 cm.

NB: Husk at pinne nr kun er veiledende. Får du for mange masker på 10 cm, bytt til tykkere pinner. Får du for få masker på 10 cm, bytt til tynnere pinner.



DROPS 230-29

Garnpriser (per 06.01.2024)

Garn (vekt)	Innhold	Norge
DROPS Air mix (50g)	65% Alpakka, 28% Polyamid, 7% Ull	62.00 NOK
DROPS Air uni colour (50g)	65% Alpakka, 28% Polyamid, 7% Ull	62.00 NOK

Garnet for å lage denne oppskriften koster fra **372.00kr***.

(*) Kostnaden for oppskriften er kalkulert fra den minste størrelsen / billigste garnfargen. Du finner en prisoversikt på denne utskriften som du kan bruke for å finne priser for andre størrelser.

Alle garn som er benyttet i denne oppskriften er DROPS garn. Du finner butikker og oppdaterte fargekart på garnstudio.com

Oppskrift for DROPS 230-29

FORKLARING TIL OPPSKRIFTEN:

MØNSTER:

Se diagram A.1 til A.5.

RAGLAN:

Øk 1 maske på hver side av 2 masker i hver overgang mellom forstykke/bakstykke og ermer (= 8 masker økt på omgangen). Øk 1 maske ved å lage 1 kast om pinnen. På neste omgang strikkes kastene vridd rett, slik at det ikke blir hull. Videre strikkes de nye maskene i glattstrikk.

FELLETTIPS (gjelder midt under ermene):

Fell 1 maske på hver side av merkestråden slik: Strikk til det gjenstår 3 masker før merkestråden, strikk 2 masker rett sammen, strikk 2 masker rett (merkestråden sitter mellom disse 2 maskene), ta 1 maske løs av pinnen som om den skulle strikkes rett, strikk 1 maske rett, løft den løse masken over masken som ble strikket.

START ARBEIDET HER:

GENSER – KORT OVERSIKT OVER ARBEIDET:

Halskanten strikkes frem og tilbake på pinnen, deretter settes arbeidet sammen og bærestykket strikkes rundt på rundpinne, ovenfra og ned. Bærestykket deles til bol og ermer. Bolen strikkes rundt på rundpinne. Ermene strikkes rundt på settpinner / liten rundpinne.

HALSKANT:

Legg opp 80-86-86-92-98-104 masker på rundpinne 4 med DROPS Air.

Strikk 1 pinne rett fra vrangen. Strikk 6 pinner glattstrikk med 1 kantmaske i RILLE i hver side – les forklaring over. Nå skal det strikkes en rullekant. Neste pinne strikkes slik fra retten: 1 kantmaske i rille, 3 rett, * vri maskene på høyre pinne 360 grader slik: legg tråden foran arbeidet, stikk høyre pinne ned under arbeidet og opp foran

arbeidet, deretter strikkes 6 rett, * strikk fra *-* til det gjenstår 4 masker, avslutt med 3 rett og 1 kantmaske i rille. Neste pinne strikkes slik – fra vrangen: 1 kantmaske i rille * 1 vrang, 1 rett *, strikk fra *-* til det gjenstår 1 maske, strikk 1 kantmaske i rille. Fortsett vrangborden slik i 2 cm, fell av 1 kantmaske i hver side = 78-84-84-90-96-102 masker. Videre strikkes det rundt over alle masker. Strikk 1 omgang rett der maskeantallet justeres til 80-84-88-92-96-100 masker.

Sett 1 merke på begynnelsen av omgangen, bærestykket skal måles fra dette merket.

BÆRETYKKE:

Bytt til rundpinne 5 og strikk A.1 totalt 20-21-22-23-24-25 ganger på omgangen. Etter første omgang i A.1 er det 100-105-110-115-120-125 masker på omgangen. Fortsett mønsteret, dvs når A.1 er strikket ferdig i høyden, gjentas de 2 omgangene markert med stjerne. HUSK PÅ STRIKKEFASTHETEN!

Strikk til arbeidet måler 6 cm fra merket i halsen. Strikk A.2 totalt 20-21-22-23-24-25 ganger. Når A.2 er strikket ferdig i høyden, er det 180-189-198-207-216-225 masker på pinnen.

Fortsett med A.3 over alle masker til arbeidet måler 10-10-11-11-12-12 cm. Nå strikkes A.4 totalt 20-21-22-23-24-25 ganger på omgangen.

Når A.4 er strikket 1 gang i høyden strikkes det videre slik: A.5 strikkes 20-21-22-23-24-25 ganger på omgangen.

Nå settes det 4 merker i arbeidet slik – det gjøres uten at maskene strikkes, og merkene settes mellom 2 masker:

Tell 28-30-32-33-36-38 masker (halve bakstykke), sett 1.merke, tell 34-34-36-38-36-36 nye masker (erme), sett 2. merke, tell 56-61-62-65-72-77 nye masker (forstykke) sett 3.merke, tell 34-34-36-38-36-36 nye masker (erme), sett 4.merke, det er 28-30-32-33-36-38 masker igjen på pinnen etter 4.merke (halve bakstykke). Fortsett med glattstrikk, SAMTIDIG økes det masker til RAGLAN – les forklaring over. Øk på hver 2.omgang totalt 7-9-10-13-14-15 ganger = 236-261-278-311-328-345 masker.

Fortsett med glattstrikk til arbeidet måler 21-23-24-26-28-30 cm fra merket ved halsen, Bærestykket deles nå til bol og ermer slik:

Strikk 35-39-42-46-50-53 masker (halve bakstykket), sett de neste 48-52-56-64-64-66 maskene på 1 tråd til erme, legg opp 6-6-8-8-10-12 nye masker på pinnen (i siden under ermet), strikk 70-79-82-91-100-107 masker (forstykke), sett de neste 48-52-56-64-64-66 maskene på 1 tråd til erme, legg opp 6-6-8-8-10-12 nye masker på pinnen (i siden under ermet) og strikk de resterende 35-39-42-46-50-53

maskene (halve bakstykke). Bol og ermer strikkes videre hver for seg. ARBEIDET MÅLES VIDERE HERFRA!).

BOL:

= 152-169-182-199-220-237 masker. Fortsett med glattstrikk. Strikk til arbeidet måler 21-21-22-22-22-22 cm. Det gjenstår ca 6 cm til ferdig mål. Strikk 1 omgang rett der det økes 16-17-18-21-22-25 masker jevnt fordelt = 168-186-200-220-242-262 masker. Bytt til rundpinne 4 og strikk vrangbord (1 rett / 1 vrang). Strikk vrangbord slik i 6 cm. Fell av. Genseren måler 52-54-56-58-60-62 cm fra skulderen og ned.

ERME:

Sett de 48-52-56-64-64-66 maskene fra tråden i den ene siden av arbeidet på settpinner eller liten rundpinne 5 og strikk opp 1 maske i hver av de 6-6-8-8-10-12 maskene som ble lagt opp under ermet = 54-58-64-72-74-78 masker. Sett 1 merkestråd midt under ermet, dvs midt i de 6-6-8-8-10-12 maskene som ble lagt opp under ermet. La merkestråden følge med videre i arbeidet, den skal brukes litt senere når det skal felles midt under ermet. Start omgangen ved merkestråden og strikk glattstrikk rundt.

Når ermet måler 3 cm fra delingen, felles det 2 masker midt under ermet – les FELLETTIPS. Fell slik på hver 8.-5.-3.-2½.-2.-2.cm totalt 4-5-7-10-10-11 ganger = 46-48-50-52-54-56 masker. Strikk videre uten fellinger til ermet måler 35-34-33-32-30-28 cm fra delingen. Strikk 1 omgang rett, og øk samtidig 6-4-6-4-6-4 masker jevnt fordelt = 52-52-56-56-60-60 masker. Bytt til settpinner 4. Strikk vrangbord rundt (1 rett / 1 vrang) i 6 cm. Fell av. Ermet måler ca 41-40-39-38-36-34 cm fra delingen. Strikk det andre ermet på samme måte.

MONTERING:

Sy sammen halskanten innenfor kantmaskene.

Diagramforklaring

☐ = vrang

□ = rett

■ = strikk 1 rett i masken under denne masken (denne masken kalles nå patentmaske)

■ = Øk 4 masker i 1 patentmaske ved å strikke 5 masker i samme maske slik: Strikk 1 rett i masken under neste maske, men vent med å løfte maskene av venstre pinne, * lag 1 kast om høyre pinne, strikk 1 rett i samme maske på venstre pinne *, strikk fra *-* totalt 2 ganger, løft deretter maskene av venstre pinne = 5 masker (dvs 4 masker økt).

☐☐ = mellom 2 masker lages det 1 kast om pinnen, på neste omgang strikkes kastet vridd vrang slik at det ikke blir hull

★ = 1 rapport i høyden

▤ = 2 vrang sammen

■ = ingen maske, hopp over denne ruten

▴ = ta 1 maske løs av pinnen som om den strikkes rett, strikk 2 masker rett sammen, løft den løse masken over maskene som ble strikket sammen

Diagram for DROPS 230-29

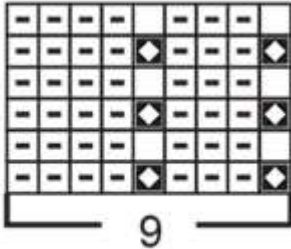

A.3

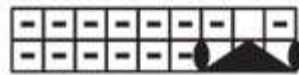

A.5

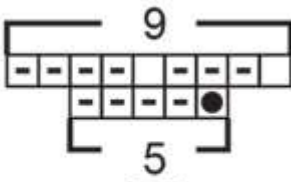

A.2

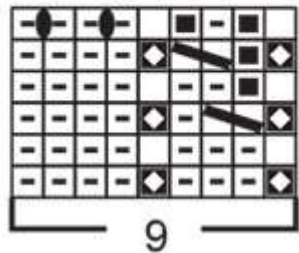

A.4

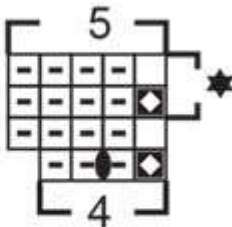

A.1

Diagram for DROPS 230-29

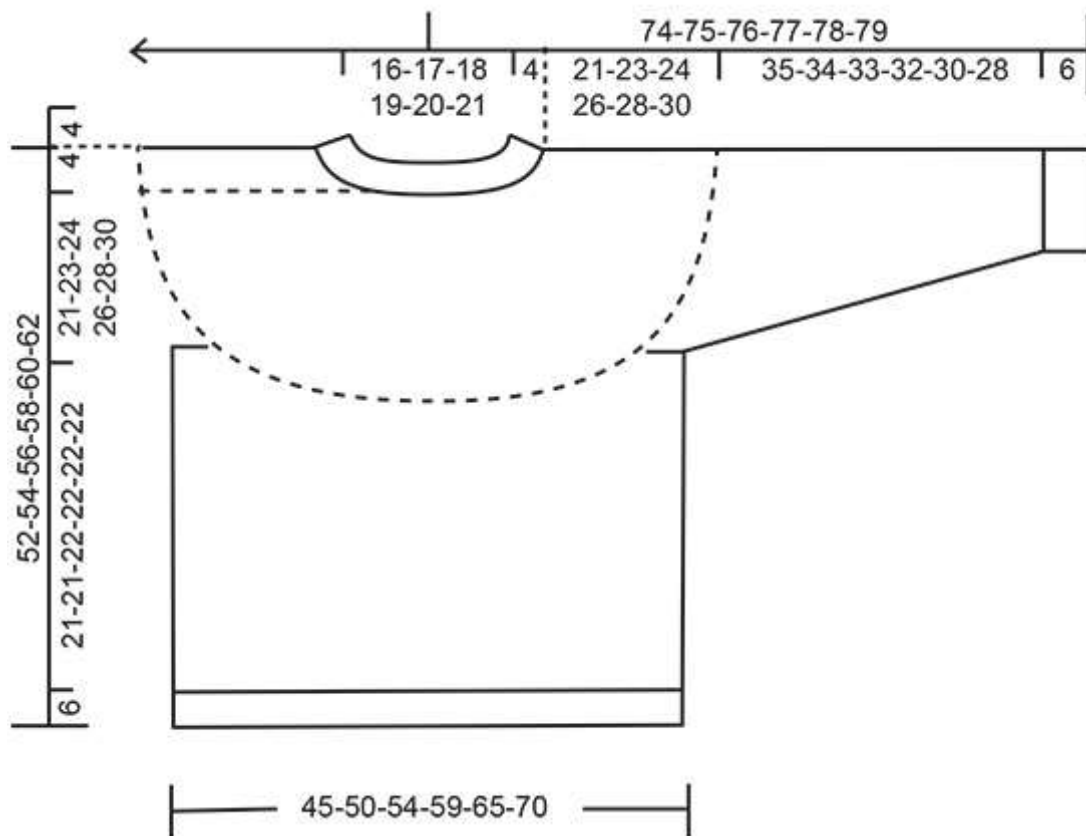

Har du strikket/heklet denne oppskriften, eller noen av våre andre design? Del bilder i sosiale medier og bruk taggen #dropsdesign slik at vi kan se dem!

Bruk meg til å måle prosjektet ditt!

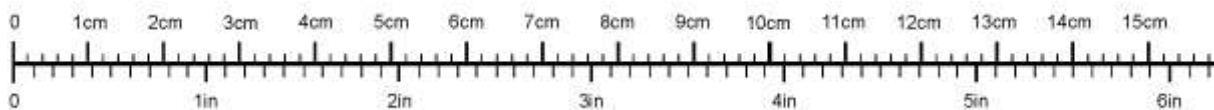

For å få målebåndet 100% riktig, må du printe ut mønsteret i full skala (ikke velg "tilpass siden").

Trenger du hjelp med denne oppskriften?

Du finner 31 instruksjonsvideoer, kommentarer/spørsmål og mer i oppskriften på www.garnstudio.com **Har du kjøpt DROPS garn for å gjøre dette prosjektet?** Da har du rett til å få hjelp av butikken som solgte deg garnet.

Vi legger vår stolthet i at våre oppskrifter skal være feilfrie og enkle å forstå. Dersom vi får beskjed om at det kan være en feil i en oppskrift, vil vi gå igjennom oppskriften på nytt og rette eventuelle feil. Dette vil normalt ta 7-10 dager. Dersom det ikke blir gjort rettelser på oppskriften, betyr det at vi ikke kan finne noen feil.

Hvor kan jeg kjøpe garnet som jeg trenger til denne oppskriften?

Prøv en DROPS Super Store!

- Strikkenett.no
- Snarby Strikkestudio
- Rasmus Design AS
- Den røde tråd

- Leo Design
- Kremmerloftet
- Garnius.no
- Garnbørsen.no
- Krabberødveien Landhandleri
- LindeHobby

© 1982-2024 DROPS Design A/S. Alle rettigheter er reservert. Dette dokumentet med sine underdokumenter har copyright. Les mer om hva du er tillatt å gjøre med våre oppskrifter nederst i alle våre oppskrifter på vår nettside.