

Sailors Sweater by DROPS Design

Strikket genser med rundfelling og striper i 2 tråder DROPS Sky. Størrelse S - XXXL.

DROPS 210-27

DROPS Design: Modell sk-072

Garngruppe B + B eller D

STØRRELSE:

S - M - L - XL - XXL - XXXL

MATERIALER:

DROPS SKY fra Garnstudio (tilhører garngruppe B)
250-250-300-300-350-350 g farge 13, lys jeansblå
100-100-100-100-150-150 g farge 01, hvit
50-100-100-100-100-100 g farge 12, jeansblå
50-50-50-50-50-50 g farge 19, murstein

STRIKKEFASTHET:

14 masker i bredden og 16 pinner i høyden med glattstrikk og 2 tråder = 10 x 10 cm.

PINNER:

DROPS SETTPINNER NR 6.

DROPS RUNDPINNER NR 6: Lengde på 40 cm og 60 cm eller 80 cm til glattstrikk.

DROPS SETTPINNER NR 5,5.

DROPS RUNDPINNE NR 5,5: Lengde på 80 cm til vrangbord.

Pinne nr er kun veiledende. Får du for mange masker på 10 cm, bytt til tykkere pinner. Får du for få masker på 10 cm, bytt til tynnere pinner.



DROPS 210-27

Garnpriser (per 07.01.2024)

Garn (vekt)	Innhold	Norge
DROPS Sky uni colour (50g)	74% Alpakka, 18% Polyamid, 8% Ull	68.00 NOK
DROPS Sky mix (50g)	74% Alpakka, 18% Polyamid, 8% Ull	68.00 NOK

Garnet for å lage denne oppskriften koster fra **612.00kr***.

(*) Kostnaden for oppskriften er kalkulert fra den minste størrelsen / billigste garnfargen. Du finner en prisoversikt på denne utskriften som du kan bruke for å finne priser for andre størrelser.

Alle garn som er benyttet i denne oppskriften er DROPS garn. Du finner butikker og oppdaterte fargekart på garnstudio.com

Oppskrift for DROPS 210-27

FORKLARING TIL OPPSKRIFTEN:

ØKETIPS (jevn fordeling):

For å beregne hvordan det skal økes jevnt, regner man det totale maskeantallet på pinnen (f.eks 198 masker og deler antall masker med antall økninger som skal gjøres (f.eks 12) = 16,5.

I dette eksempelet økes det ved å lage 1 kast om pinnen etter vekselvis ca hver 16. og 17.maske. På neste omgang strikkes kastene vridd slik at det ikke blir hull.

STRIPER:

Hele arbeidet strikkes med 2 tråder Sky.

3-3-3-4-4-4 cm med 2 tråder lys jeansblå

2-3-3-3-3-4 cm med 2 tråder hvit

6-6-6-6-7-7 cm med 2 tråder lys jeansblå

2-3-3-3-3-4 cm med 1 tråd hvit og 1 tråd murstein

6-6-6-6-7-7 cm med 1 tråd hvit og 1 tråd lys jeansblå

6-6-6-6-7-7 cm med 2 tråder jeansblå

2-3-3-3-3-4 cm med 2 tråder murstein

6-6-6-6-7-7 cm med 2 tråder hvit

2-3-3-3-3-4 cm med 1 tråd hvit og 1 tråd jeansblå

MØNSTER:

Se diagram A.1. Velg diagram for din størrelse. Hele diagrammet strikkes i glattstrikk, kastene strikkes vridd rett på neste omgang – det skal ikke bli hull!

AVFELLINGSTIPS:

For å unngå at avfellingskanten strammer når det felles av, så fell av på en tykkere pinne. Dersom dette også blir stramt - så lag 1 kast om pinnen etter ca hver 4.maske og fell disse kastene av som vanlige masker.

START ARBEIDET HER:

GENSER - KORT OVERSIKT OVER ARBEIDET:

Halskant og bærestykke strikkes rundt på rundpinne, ovenfra og ned. Bærestykket deles til bol og ermer. Bolen strikkes rundt rundpinne. Ermene strikkes rundt på settpinner/ liten rundpinne.

HALSKANT:

Legg opp 64-68-72-76-76-84 masker på rundpinne 5,5 med 2 tråder lys jeansblå. Strikk 1 omgang rett. Videre strikkes det vrangbord med 2 rett og 2 vrang til halskanten måler 4 cm. Strikk 1 omgang rett og fell jevnt fordelt 2-2-4-4-0-6 masker = 62-66-68-72-76-78 masker.

SETT ET MERKE I ARBEIDET, HER MÅLES ARBEIDET FRA VIDERE!

BÆRESTYKKE:

Bytt til rundpinne 6. Strikk videre i glattstrikk og STRIPER – les forklaring over, SAMTIDIG som det strikkes etter diagram A.1 (= 31-33-34-36-38-39 rapporter på omgangen).

Når diagrammet er strikket ferdig i høyden er det 186-198-238-252-266-273 masker på pinnen. På neste omgang økes det 6-12-2-0-6-19 masker jevnt fordelt – les ØKETIPS i forklaringen over = 192-210-240-252-272-292 masker.

Strikk videre med glattstrikk og striper som før til arbeidet måler 21-23-25-27-29-31 cm fra merket. Nå skal arbeidet deles til ermer og bol slik:

Strikk de første 56-61-68-72-80-88 maskene som før (= bakstykket), sett de neste 40-44-52-54-56-58 maskene på en tråd til erme. Legg opp 6-6-6-8-8-8 nye masker (= siden under erme), strikk de neste 56-61-68-72-80-88 maskene som før (= forstykket). Sett de neste 40-44-52-54-56-58 maskene på en tråd til erme. Legg opp 6-6-6-8-8-8 nye masker (= siden under ermet).

BOL:

= 124-134-148-160-176-192 masker.

Strikk videre med striper, glattstrikk til alle stripene er ferdige. Nå strikkes resten av arbeidet i 2 tråder lys jeansblå.

Strikk til arbeidet måler ca 22 cm fra delingen, det gjenstår nå ca 6 cm til ferdig mål.

Strikk 1 omgang og øk 12-14-12-16-16-16 masker jevnt fordelt = 136-148-160-176-192-208 masker på pinnen.

Bytt til rundpinne 5,5 og strikk vrangbord med 2 rett og 2 vrang til vrangborden måler ca 6 cm. Fell løst av med rett over rett og vrang over vrang – les AVFELLING i forklaringen over. Genseren måler ca 52-54-56-58-60-62 cm fra skulderen og ned.

ERME:

Sett de 40-44-52-54-56-58 masker fra den ene tråden på en liten rundpinne eller settpinner 6, strikk opp 1 nye maske i hver av de 6-6-6-8-8-8 maskene som ble lagt

opp i siden på bolen = 46-50-58-62-64-66 masker på pinnen.

Starten på omgangen skal være midt under ermet.

Strikk rundt i glattstrikk og striper som før. Når stripene er ferdig strikkes det videre i 2 tråder lys jeansblå. Strikk til ermet måler ca 36-34-32-31-29-28 cm fra delingen, det gjenstår ca 6 cm til ferdig mål. Strikk 1 omgang og fell 2-2-2-2-4-2 masker jevnt fordelt = 44-48-56-60-60-64 masker.

Bytt til settpinner 5,5 og strikk vrangbord med 2 rett og 2 vrang.

Når vrangborden måler ca 6 cm felles det løst av.

Strikk det andre ermet på samme måte.

Diagramforklaring

- = rett
- ▣ = 1 kast om pinnen mellom 2 masker, kastet strikkes vridd rett på neste omgang. Det skal ikke bli hull!

Diagram for DROPS 210-27

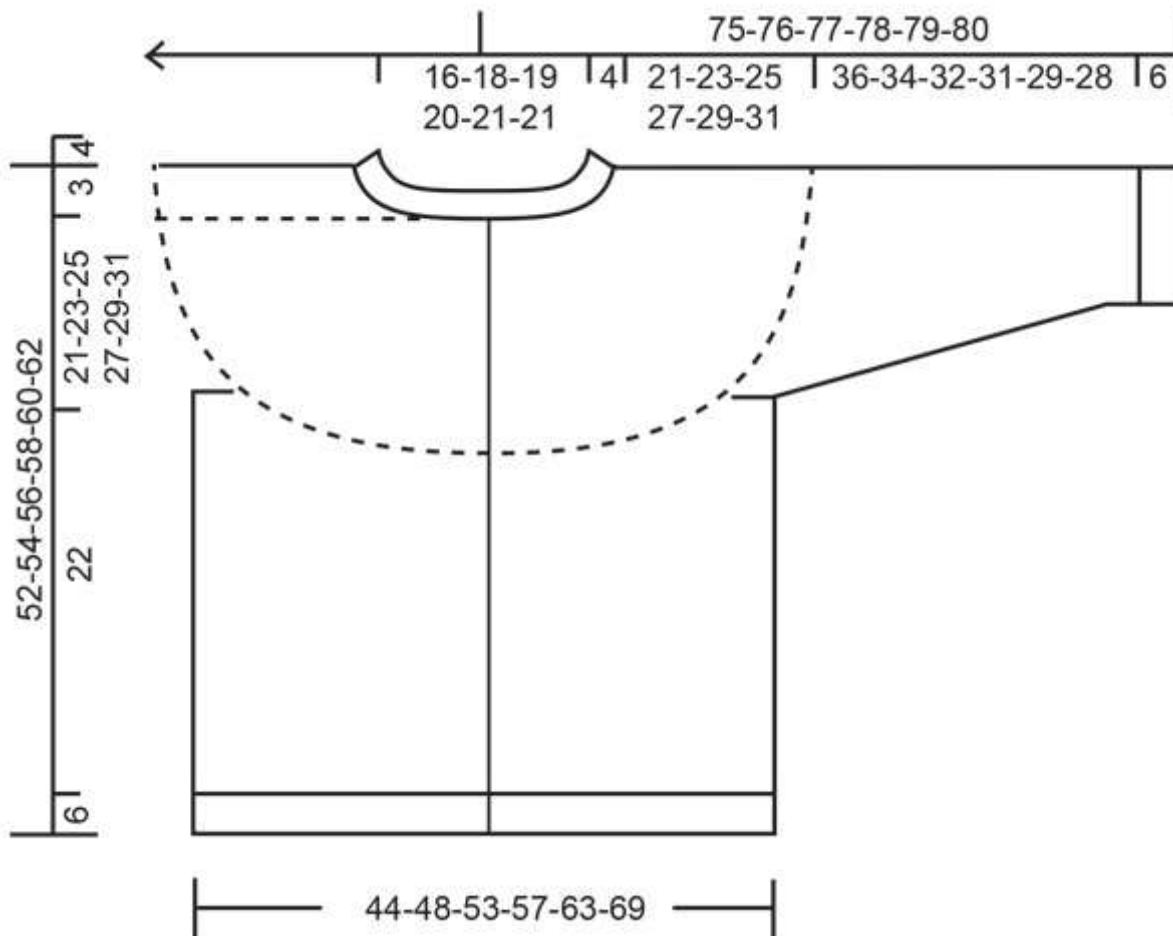
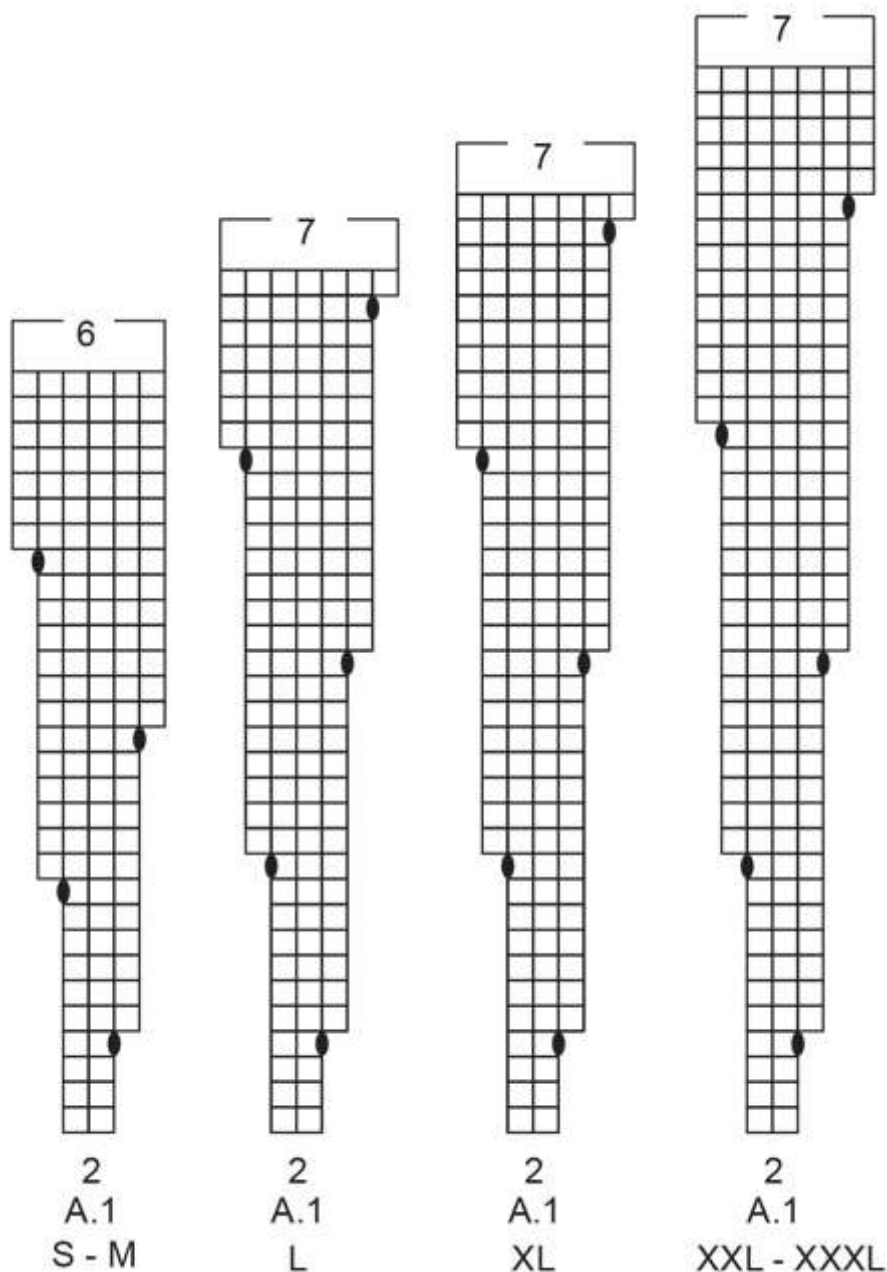
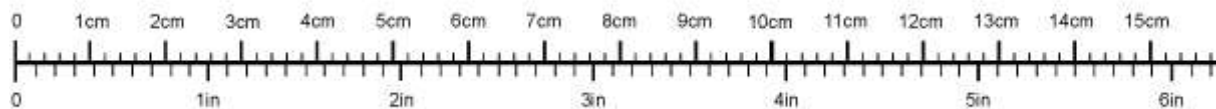

Diagram for DROPS 210-27



Har du strikket/heklet denne oppskriften, eller noen av våre andre design? Del bilder i sosiale medier og bruk taggen #dropsdesign slik at vi kan se dem!

Bruk meg til å måle prosjektet ditt!



For å få målebåndet 100% riktig, må du printe ut mønsteret i full skala (ikke velg "tilpass siden").

Trenger du hjelp med denne oppskriften?

Du finner 20 instruksjonsvideoer, kommentarer/spørsmål og mer i oppskriften på www.garnstudio.com **Har du kjøpt DROPS garn for å gjøre dette prosjektet?** Da har du rett til å få hjelp av butikken som solgte deg garnet.

Vi legger vår stolthet i at våre oppskrifter skal være feilfrie og enkle å forstå. Dersom vi får beskjed om at det kan være en feil i en oppskrift, vil vi gå igjennom oppskriften på nytt og rette eventuelle

feil. Dette vil normalt ta 7-10 dager. Dersom det ikke blir gjort rettelser på oppskriften, betyr det at vi ikke kan finne noen feil.

Hvor kan jeg kjøpe garnet som jeg trenger til denne oppskriften?

Prøv en DROPS Super Store!

- Strikkenett.no
- Snarby Strikkestudio
- Rasmus Design AS
- Den røde tråd
- Leo Design
- Kremmerloftet
- Garnius.no
- Garnbørsen.no
- Krabberødveien Landhandleri
- LindeHobby

© 1982-2024 DROPS Design A/S. Alle rettigheter er reservert. Dette dokumentet med sine underdokumenter har copyright. Les mer om hva du er tillatt å gjøre med våre oppskrifter nederst i alle våre oppskrifter på vår nettside.